



M
MINKA
AIRE

BISTLETON

MANUAL DE INSTRUCCIONES CERTIFICADO DE GARANTIA

Este producto está protegido por la Ley Federal y / o Estatal de los Estados Unidos, incluyendo Patentes, Marcas Registradas y / o Leyes de Copyright.

© 2026 Minka Lighting LLC. El diseño manual y los elementos del diseño manual están protegidos por la Ley Federal y / o Estatal de los Estados Unidos, que incluye Patentes, Marcas Registradas y / o Leyes de Copyright.



La garantía de Minka-Aire® es tres (3) años o a partir de la fecha de compra de un distribuidor autorizado de Minka-Aire®. Esta garantía sólo es válida para el comprador original o al usuario contra cualquier defecto de material y mano de obra (focos no incluidos) por (3) años completo. Además Minka Aire® garantiza por vida el motor del ventilador de techo únicamente por vida (con exclusión de los controles de la pared y componentes eléctricos), al comprador

original o al usuario.

- * La garantía queda anulada con el uso de los equipos eléctricos que no son de Minka-Aire®, controles de ejemplo, interruptores de pared o interruptores eléctricos regulador, etc ...
- * La garantía no es válida una vez que el comprador original o el usuario deja de poseer el ventilador o el ventilador se mueve desde su punto de instalación original.
- * La garantía es vacía con demandar de cualquier soporte de suspensión (non-Minka Aire o no abanico específico) además del soporte de suspensión suministrado e instalado con este abanico específicamente.

Información de Servicio de Garantía

Para obtener servicio de garantía durante el período de garantía, el comprador debe devolver el ventilador con el recibo de compra al lugar original de compra. El distribuidor autorizado de Minka-Aire®, a su discreción, puede reparar o reemplazar el ventilador después de verificar la legitimidad de la reclamación de garantía. Reemplazo está sujeto a la disponibilidad del mismo modelo. Si el modelo no está disponible, será sustituido por uno de igual valor. Esta es de una garantía limitada, el comprador original o usuario es responsable por el costo de quitar y reinstalar del producto reparado o reemplazado.

Para obtener el nombre del distribuidor Minka-Aire® autorizado más cercano se llama a Minka-Aire® departamento de atención al cliente al 1-800-307-3267, o póngase en contacto Minka-Aire® a través de www.minkagroup.net y seleccione FAQ para responder a cualquier pregunta, o si necesita ayuda adicional, envíe el formulario de preguntas que encontró allí.

Fecha de Compra _____

Tienda Donde Lo Compro _____

Num. De Modelo F851L

INDICE

LA SEGURIDAD PRIMERO.....	1	INSTALACIÓN DE LA PANTALLA DE VIDRIO EXTERIOR.....	10
CONTENIDO DEL PAQUETE.....	2	INSTALACIÓN DE LA PANTALLA DE VIDRIO INTERIOR	11
COMENZANDO LA INSTALACION.....	3	REEMPLAZO DE LA PLACA LED SUPERIOR - SI ES NECESARIO	12
COLGANDO EL VENTILADOR.....	4	FUNCIONAMIENTO DEL MANDO A DISTANCIA / MANDO DE PARED	13
CONEXIONES ELECTRICAS.....	5	EMPAREJA TU VENTILADOR INTELIGENTE MATTER	14
TERMINANDO LA INSTALACION.....	6	MANTENIMIENTO DE SU VENTILADOR.....	15
COLOCACIÓN DE LAS ASPAS DEL VENTILADOR.....	7	SOLUCION DE PROBLEMAS.....	16
INSTALACIÓN DE LA PLACA DEL KIT DE ILUMINACIÓN.....	8	ESPECIFICACIONES.....	17
INSTALACIÓN DEL CONJUNTO DEL KIT DE ILUMINACIÓN.....	9		

M
MINKA
AIRE

1860 Compton Ave, Corona CA 92881 • For Customer Assistance Call: 1-800-307-3267



LA SEGURIDAD PRIMERO

1. Precaucion; Para reducir el riesgo de una electrocucion, asegurese de desconectar la corriente electrica sacando los fusibles o apagando el circuito central.
2. ¡Sea Cuidadoso!; Lea el manual de instrucciones y la informacion de las reglas de seguridad antes de comenzar la instalacion de su ventilador. Revise bien los diagramas de ensamble proveidos en este manual.
3. Asegurese que todas las conexiones electricas cumplan con los Codigos Electricos Locales y Nacionales, ANSI/NFPA 70. Si usted no esta familiarizado con la instalacion de alambrados electricos, contrate a un electricista calificado o consulte en un manual de como hacerlo usted mismo.
4. Asegurese que el lugar que escoja para la instalacion del ventilador permita que las aspas giren sin obstruccion. Permita un margen de espacio minimo de 7 pies entre el bordo mas bajo de las aspas y el piso y 18 pulgadas entre las puntas de las aspas y la pared.
5. La caja de distribucion y el soporte de la estructura del edificio deben estar firmemente instalados y capaces de soportar el peso en movimiento del ventilador (minimo de 50 libras). La caja de distribucion debe estar aprobada por UL y marcada "Acceptable for Fan Support" no use cajas de distribucion de plastico.
6. Cuidado; Asegure la abrazadera de montaje utilizando los tornillos proveidos con la caja de distribucion y las arandelas proveidas con el ventilador.
7. Si esta montando el ventilador en una viga, asegurese que pueda soportar el peso del ventilador en movimiento (minimo de 50 libras).
8. Despues de colgar el ventilador asegurese una ves mas que todas las partes esten firmemente apretandas.
9. No inserte ningun objeto entre las aspas cuando el ventilador este en operacion
10. Apague el ventilador y espere a que las aspas se detengan por completo antes de realizar cualquier tarea de mantenimiento o limpieza.

NOTA: Las importantes reglas de seguridad e instrucciones que aparecen en este manual no significan el cubrimiento de todas las posibles condiciones y situaciones que se puedan presentar. Se debe entender que el sentido común, precauciones y cuidado son factores que no se pueden incluir en este producto. Estos factores deben de ser suministrados por la(s) persona(s) que instalen, cuiden y operen el ventilador.

NOTA: ¡LEER Y GUARDE TODAS LAS INSTRUCCIONES!

ADVERTENCIA

PARA REDUCIR EL RIESGO DE INCENDIO, CHOQUE ELECTRICO U OTRA LESION PERSONAL, MONTE EL VENTILADOR SOLAMENTE EN UNA CAJA DE DISTRIBUCION O SISTEMA DE SOPORTE QUE ESTE APROVADO POR U.L. MARCADO ACEPTABLE PARA SOPORTAR EL PESO DEL VENTILADOR. USE LAS PARTES DE MONTAJE INCLUIDAS CON LA CAJA DE DISTRIBUCION. LA MAYORIA DE CAJAS DE DISTRIBUCION COMUNMETE USADAS PARA LA INSTALACION DE LAMPARAS NO SON ACEPABLE PARA EL SOPORTE DE VENTILADORES Y ES NECESARIO REPLAZARLAS. CONSULTE CON UN ELECTRICISTA SI TIENE ALGUNA DUDA.

PARA REDUCIR EL RIESGO DE LESION PERSONAL, NO DOBLE LAS ASPAS DURANTE LA INSTALACION, BALANCEO O LIMPIEZA DE LAS ASPAS. NO INTRODUSCA OBJETOS EXTRAÑOS ENTRE LAS ASPAS MIENTRAS EL VENTILADOR ESTE EN OPERACION MONTE DIRECTAMENTE EN LA ESTRUCTURA DEL EDIFICIO.

PARA REDUCIR EL RIESGO DE INCENDIO O DESCARGA ELÉCTRICA, ESTE VENTILADOR SÓLO SE PUEDE UTILIZAR FP8075H2MT CONTROL DE VELOCIDAD DE ESTADO SÓLIDO CON RC700L CONTROL DE REMOTO SOLAMENTE.

CONTENIDOS EN PAQUETE

Desempaque su ventilador y verifique los contenidos. Usted debe tener los siguientes elementos:

1. Aspas de ventilador (3)
2. Soporte de suspensión
3. Dosel
4. Cubierta de dosel
5. Tubo de montaje estandar (6")
6. Cubierta de acoplamiento
7. Montaje de motor/carcasa
8. Placa de luz
9. Conjunto de kit de iluminación
10. Pantalla de vidrio exterior
11. Pantalla de vidrio interior
12. Receptor
13. Mando a distancia con soporte y 2 tornillos de montaje y batería AAA 1.5V (2)
14. Cable de alimentación de extensión (18+24+24 pulgadas)

- A. Partes para montaje:
Conectores de plástico (3)
Tornillos #10 x 1.5" (2)
Tornillos #8 x 3/4" (2)
Arandelas de estrella (2)
Arandelas (2)
Arandelas de seguridad (2)
- B. Kit de equilibrio
- C. Herraje de fijación de aspas:
Tornillos 1/4" x 15mm
(6 preensamblados + 1 repuesto.)

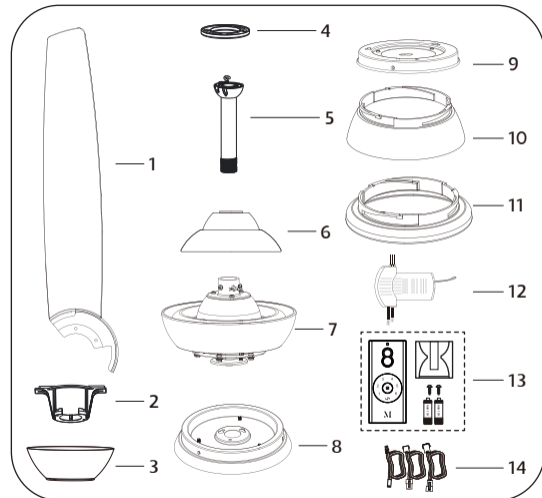

COMENZANDO LA INSTALACION

Herramientas Necesarias: Desarmador de cruz, desarmador plano, cortadoras de alambre y cinta aislante.

OPCIONES DE MONTAJE

Si no existe una caja de distribucion instalada, siga las siguientes instrucciones. Desconecte la energia electrica apagando los interruptores del circuito o sacando los fusibles.

Asegure la caja de distribucion directamente en la estructura del edificio. Use los soportes y materiales de construccion apropiados. La caja de distribucion y soporte deben de ser capaces de soportar todo el peso en movimiento del ventilador (minimo de 50 libras). Use una caja de metal que este aprovada por UL marcada "Acceptable for Ceiling Fan Support"

No use cajas de distribucion de plastico.

Las figuras 1, 2 y 3 muestran alternativas diferentes para montar la caja de distribucion. **NOTA:** Podria necesitar un tubo de montaje de mayor longitud para obtener el espacio libre apropiado para las aspas, cuando haga la instalacion en un techo con declive. Su distribuidor Minka-Aire® tiene a su disposicion tubos de montaje mas largos.

Para colgar su ventilador donde anteriormente habia una lampara pero no hay viga, prodria necesitar instalar una abrazadera de soporte como se muestra en la figura 4. (Disponible en tu distribuidor de Minka Aire® o ferreteria local).

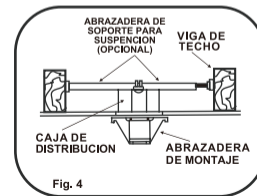
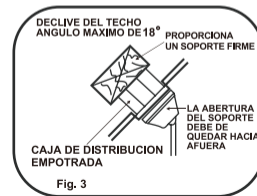
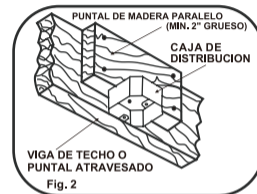
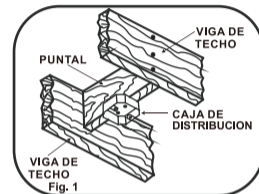

4

COLGANDO EL VENTILADOR

Advertencia: Todas las partes, equipos y componentes, tales como el soporte de la percha y percha de bolas han sido proveidos para su seguridad y la correcta Instalacion de su nuevo ventilador de techo. El uso de otras partes, equipos o componentes no suministrados por Minka Aire® con el ventilador anulara la Garantia de Minka Aire®.

RECORDAR: Apagar la energia electrica en el circuito principal o en la caja de fusibles.

Paso 1. Asegure la abrazadera de montaje a la caja dedistribucion del techo usando los tornillos incluidos con la caja de distribucion y las arandelas incluidas con el ventilador. (Fig. 5)

Paso 2. Afloje los tornillos fijos de la parte superior de la conexion del ensamblaje del motor y quite la chaveta de seguridad y la chaveta. (Fig. 6)

Paso 3. Afloje el tornillo fijo de la esfera de soporte y saque el perno y la esfera de soporte del tubo de montaje. (Fig. 7)

Paso 4. Meta cuidadosamente los alambres del ventilador hacia arriba a traves del tubo de montaje (Fig. 8). Atornille el tubo de montaje sobre el collarin hasta que los agujeros del tubo de montaje y el collarin queden alineados. Re-instale la chaveta y la chaveta de seguridad. Apriete bien los tornillos fijos con un desarmador de cruz. (Fig. 8)

Paso 5. Deslice la cubierta del acoplamiento, la cubierta del dosel y el dosel sobre la varilla de suspensión. Reinstale con cuidado la bola de suspensión en la varilla de suspensión, asegurándose de que esté correctamente posicionada sobre el pasador transversal y de que los cables no estén retorcidos, luego apriete el tornillo de fijación. (Fig. 9)

Paso 6. Levante el ensamblaje del motor y coloque la esfera de soporte dentro de la abrazadera de montaje, gire el ensamblaje del motor hasta que la ranura de la esfera de soporte sienta sobre estria de la abrazadera de montaje. (Fig. 10)

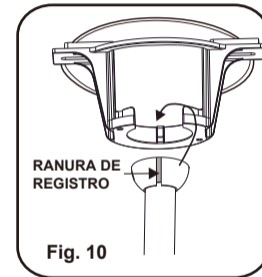
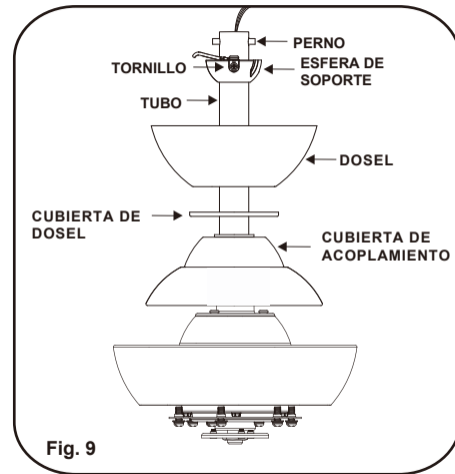
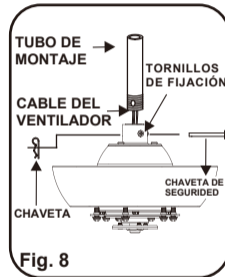
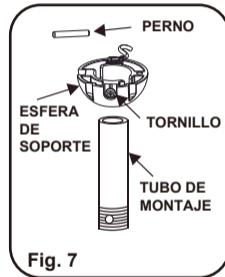
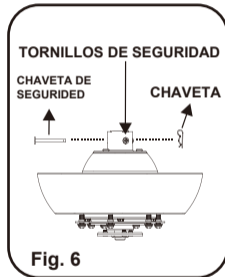
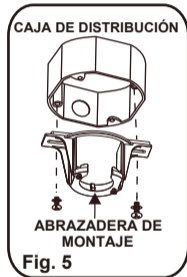

CONEXIONES ELÉCTRICAS

ADVERTENCIA: El uso de dispositivos de regulación de intensidad no compatibles con ventiladores de techo causará un comportamiento no deseado, incluyendo un zumbido ruidoso, y causará daños permanentes a los componentes eléctricos de tus ventiladores.

ADVERTENCIA: Para evitar posibles descargas eléctricas, asegúrate de apagar la electricidad en el cuadro de fusibles o interruptores principales antes de realizar el cableado.

NOTA: El Sistema de Control Aire® está equipado con una función de frecuencia de aprendizaje que cuenta con 1024 combinaciones de código para prevenir posibles interferencias de otras unidades remotas. La frecuencia de tus unidades Receptora y Transmisora ha sido preconfigurada en fábrica. (Fig. 11) No es necesario cambiar la frecuencia. Si deseas instalar otro ventilador en el mismo hogar o área con un código de frecuencia separado, consulta la sección de resolución de problemas de "interferencia de frecuencia" de este manual de instrucciones para aprender a cambiar la frecuencia.

Paso 1: Introduzca el receptor en el soporte colgante, con la cara plana del receptor orientada hacia el techo. (Fig.12)

Conecte los conectores macho del kit de luz superior e inferior del ventilador a los conectores hembra del receptor. Enchufe el cable principal del ventilador (con conector de 3 polos) en el receptor. (Fig.13)

Paso 3. Conexiones del receptor a la caja de salida del techo: Conecte el cable BLANCO (Neutro) de la caja de salida al cable BLANCO marcado 'AC in N' del receptor. Conecte el cable NEGRO (Vivo) de la caja de salida al cable NEGRO marcado 'AC in L' del receptor. Asegure todas las conexiones de cables con los conectores de plástico para cables incluidos. (Fig.13)

Paso 4. Si su caja de salida tiene un cable de TIERRA (Verde o Cobre desnudo), conecte este cable a los cables de tierra de la bola de suspensión, el soporte de suspensión y el receptor. Si su caja de salida no tiene cable de tierra, conecte los cables de tierra de la bola de suspensión, el soporte de suspensión y el receptor entre sí. Asegure la conexión del cable con el conector de plástico para cables incluido. (Fig. 13)

Asegurar la conexión de cables con la tuerca de cable de plástico proporcionada. (Fig. 13)

NOTA: La distancia máxima para una recepción apropiada entre el receptor del ventilador y el transmisor so 40 pies. Asegurese que su ventilador sea instalado no mas de 40 pies de distancia del transmisor.

Despues de terminar las conexiones del alambrado, revise que no haiga hebras de alambre sueltas. Como una precaucion mas, sugerimos que asegure los conectores de plastico a los alambres usando cinta aislante electrica.

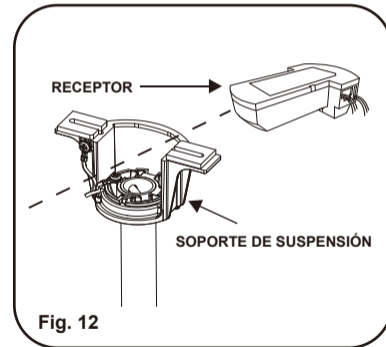
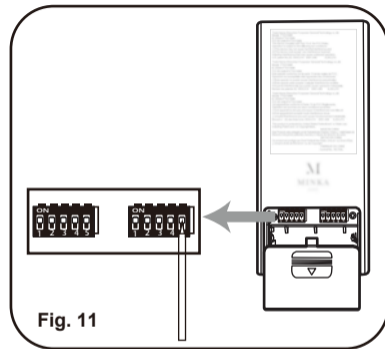

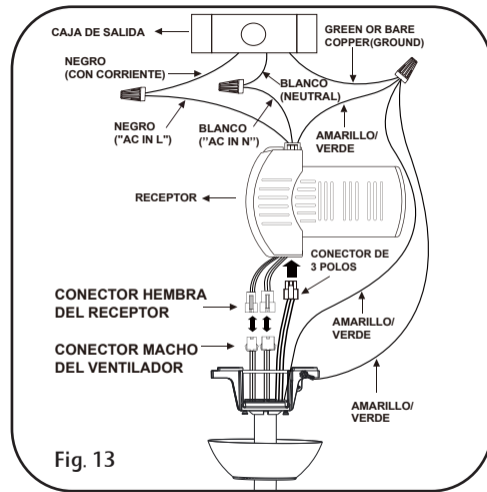

FINALIZAR LA INSTALACIÓN

Paso 1. Quite 1 de los 2 tornillos de la parte inferior del soporte de suspensión y afloje el otro una media vuelta de la cabeza del tornillo.

Paso 2. Deslice la cubierta hacia el soporte para colgar y colocar el ojo de la cerradura en la copa sobre el tornillo en el soporte colgante, de vuelta a la cubierta hasta que encaje en su lugar en la parte más estrecha de los agujeros. (Fig. 14)

Paso 3. Alinee el agujero circular de la cubierta con el otro orificio en el soporte colgante, asegure apretando los dos tornillos de fijación.

NOTA: Ajuste los 2 tornillos de la cubierta según sea necesario para que la cubierta y el anillo de la cubierta queden ajustados.

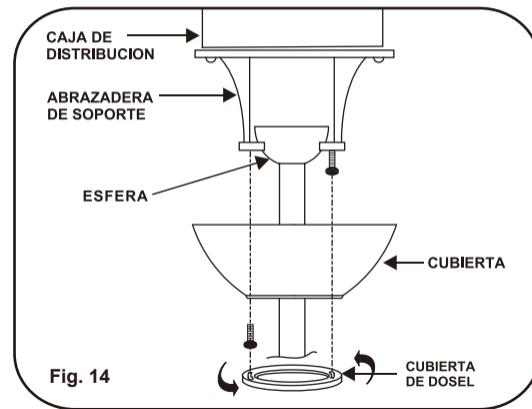

FIJACIÓN DE LAS HOJAS DEL VENTILADOR

Paso 1. Retire los 6 tornillos de las aspas del conjunto del motor del ventilador. (Fig. 15)

Paso 2. Fije el aspa del ventilador al conjunto del motor del ventilador utilizando 2 tornillos. Instale los tornillos sin apretarlos completamente. Una vez que las tres aspas estén en su lugar y las holguras estén ajustadas uniformemente, apriete los tornillos por completo. (Fig. 16)

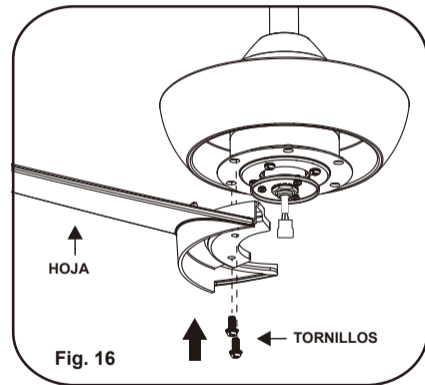
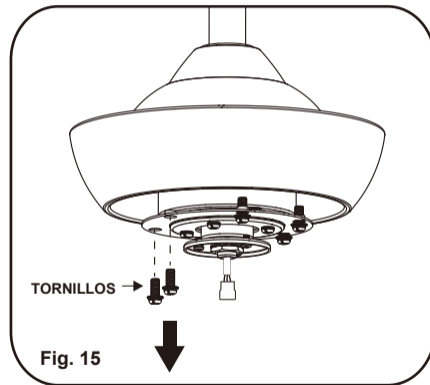

Paso 3. Al instalar la segunda aspa, coloque el aspa cerca del volante y luego empújela en la ranura sobre la primera aspa. Alinee los orificios de los tornillos del aspa con los del volante y luego fije el aspa con tornillos. Instale la tercera aspa siguiendo los mismos pasos. Ajuste las holguras para que sean uniformes y, finalmente, apriete todos los tornillos de forma segura. (Fig. 17)

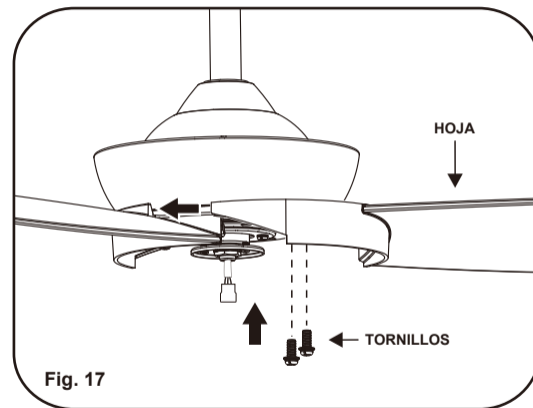

INSTALACIÓN DE LA PLACA DEL KIT DE ILUMINACIÓN

Paso 1. Retire 1 de los 3 tornillos del conjunto del motor del ventilador y afloje los otros 2 tornillos. (No los retire) (Fig.18)

Paso 2. Coloque los orificios de cerradura de la placa de luz sobre los 2 tornillos previamente aflojados del conjunto del motor del ventilador, gire la placa de luz hasta que quede bloqueada en la sección estrecha de los orificios de cerradura. Asegure apretando los 2 tornillos previamente aflojados y el 1 previamente retirado. (Fig.19)

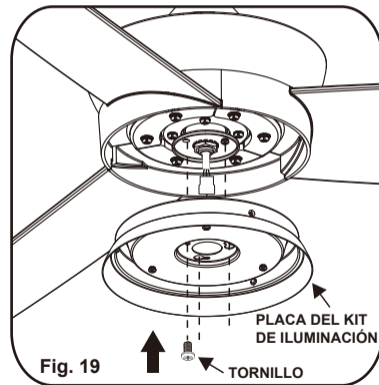
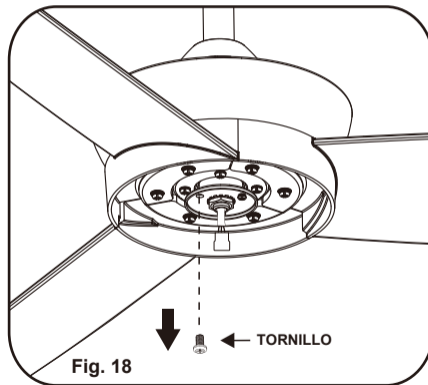

INSTALACIÓN DEL CONJUNTO DEL KIT DE ILUMINACIÓN

NOTA: Antes de comenzar la instalación, asegúrese de que la energía esté apagada en el disyuntor.

PRECAUCIÓN: La fuente de luz está diseñada para esta aplicación específica y puede sobrecalentarse si es reparada por personal no capacitado. Si se requiere cualquier servicio, el producto debe devolverse a un centro de servicio autorizado para su examen o reparación.

Paso 1. Retire 1 de los 3 tornillos de la placa de luz y afloje los otros 2 tornillos. (No los retire) (Fig. 20)

Paso 2. Mientras sostiene el conjunto del kit de iluminación debajo de su ventilador, encaje firmemente los enchufes de conexión de cables entre sí. (Fig. 21)

Paso 3. Coloque los orificios de cerradura del conjunto del kit de iluminación sobre los 2 tornillos previamente aflojados de la placa de luz, gire el conjunto del kit de iluminación hasta que quede bloqueado en la sección estrecha de los orificios de cerradura. Asegure apretando los 2 tornillos previamente aflojados y el 1 previamente retirado. (Fig. 22)

NOTA: Este kit de iluminación integrado es capaz de cambiar el color de la luz a 2700, 3000, 3500, 4000 y 5000K.

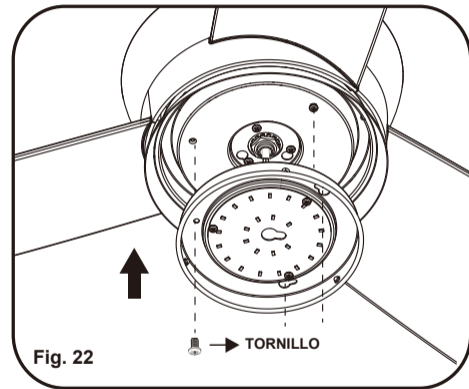
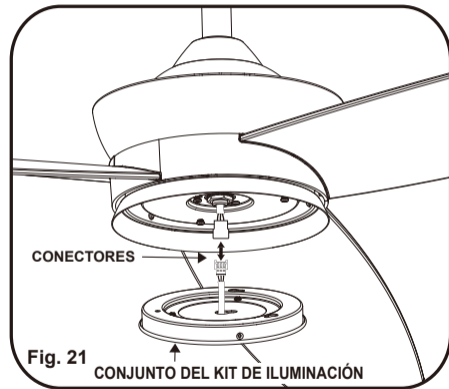
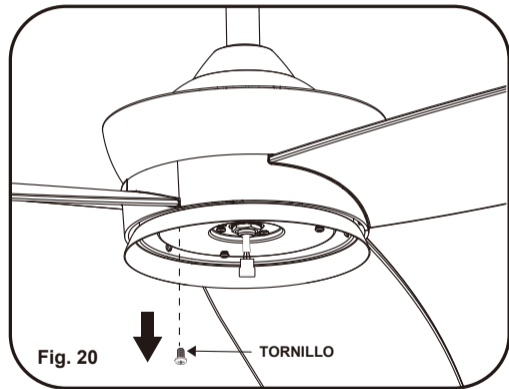

INSTALACIÓN DE LA PANTALLA DE VIDRIO EXTERIOR

10

Paso 1. Fije la pantalla de vidrio exterior al conjunto del kit de iluminación girándola firmemente. (Fig. 23)

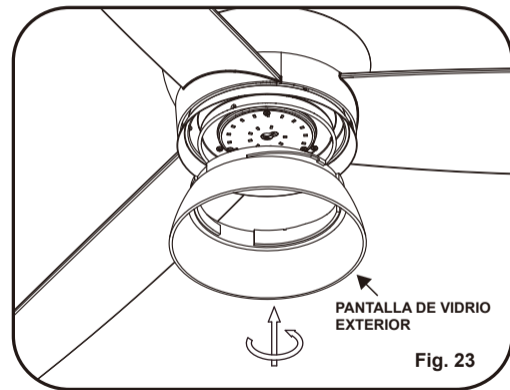

INSTALACIÓN DE LA PANTALLA DE VIDRIO INTERIOR

Paso 1. Fije la pantalla de vidrio interior al conjunto del kit de iluminación girándola firmemente. (Fig. 24)

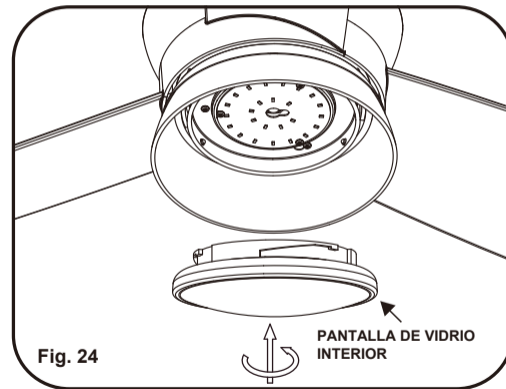

REEMPLAZAR LA PLACA LED SUPERIOR - SI ES NECESARIO

Paso 1. Retire la bola de suspensión, la campana, la cubierta de la campana, la cubierta del acoplamiento y el vástago de descenso. (Fig. 25 y 26)

Paso 2. Para retirar la pantalla de plástico superior, afloje y retire los 3 tornillos de fijación. (Fig. 27)

Paso 3. Retire los 3 tornillos que sujetan la placa LED, desconecte el conector del cable y luego desprenda la placa que se va a reemplazar. (Fig. 28)

Paso 4. Conecte la nueva placa LED, luego fíjela en su lugar con los 3 tornillos retirados previamente. Reinstale la pantalla de plástico y fíjela con los 2 tornillos retirados previamente. (Fig. 29, 30, 31)

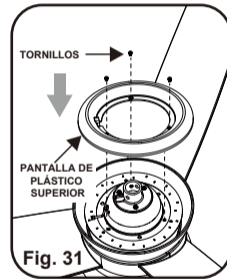
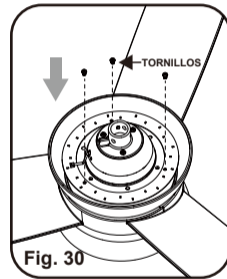
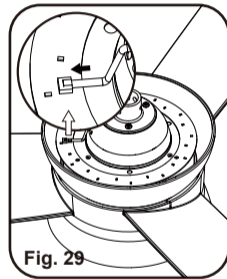
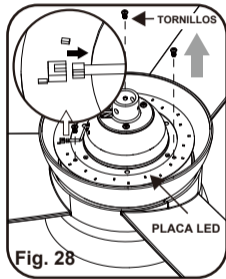
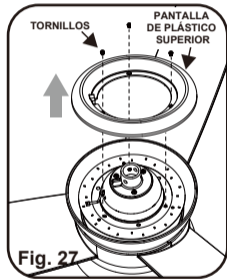
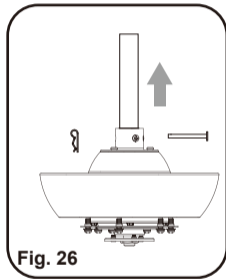
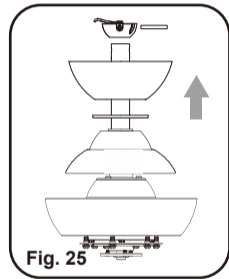

OPERACION DEL CONTROL REMOTO O EL TRANSMISOR DE PARED

Control Remoto Unicamente: Instale dos baterías AAA de 1.5 voltios (incluida). Para prevenir dano al Control Remoto remueva la bateria si no lo piensa usar por un largo periodo de tiempo. **IMPORTANTE:** Este control remoto y motor de corriente directa están diseñados para realizar una pueba de autocalibracion. Estapueba empezara una vez que un nuevo Código se ha establecido, y durará aproximadamente un minuto.

Su motor DC sin escobillas está equipado con un mando a distancia con funciones automáticas aprendidas. Vuelva a encender el ventilador de techo y pruebe el buen funcionamiento del transmisor como se indica a continuación:

A. Botones 1, 2, 3, 4, 5 y 6:

Estos seis botones sirven para regular la velocidad del ventilador según lo siguiente:

- 1 = Velocidad mínima
- 2 = Velocidad baja
- 3 = Velocidad medio-baja
- 4 = Velocidad media
- 5 = Velocidad medio-alta
- 6 = Velocidad alta

B.  Botón de reversa:

Este botón se utiliza para cambiar la dirección de rotación de las aspas: en sentido directo para climas cálidos o en reversa para climas frescos.

NOTA: Con la energía encendida y el ventilador de techo detenido, mantenga presionado el interruptor de reversa . Sonará un pitido largo, indicando que la función de emparejamiento Matter se ha activado. A continuación, habrá pitidos cortos continuos (durante dos minutos). Durante el periodo de pitidos, puede realizar el emparejamiento de la función Matter con el receptor.

C.  Botón:

Este botón apaga el ventilador.

D.  Botón superior:

Este botón enciende o apaga la luz superior y también controla los ajustes de brillo de la luz. Presione y suelte el botón de la luz deseada para encenderla o apagarla. Mantenga presionado el botón para establecer el brillo deseado de la luz. La luz alternará entre los ajustes de brillo y oscuridad mientras el botón esté presionado.

E.  Botón Inferior:

Este botón enciende o apaga la luz inferior (DOWN light) y también controla los ajustes de brillo de la luz. Presione y suelte el botón de la luz deseada para encender o apagar la luz. Mantenga presionado el botón para configurar el brillo deseado de la luz. La luz alternará entre los ajustes de brillo alto y bajo mientras el botón esté presionado.

F.  Botones Arriba y Abajo:

Presione y suelte los botones Superior e Inferior simultáneamente para seleccionar la temperatura de color deseada tanto para la luz superior (UP) como para la luz inferior (DOWN).

NOTA: Para cambiar la temperatura de color de las luces, presione los botones Superior e Inferior una vez para alternar entre las temperaturas de color.

Las luces deben estar encendidas.

NOTA: La función de autoaprendizaje solo se activa dentro de los 60 segundos después de encender la alimentación de CA del ventilador.

1. Seleccione la frecuencia deseada en la parte posterior del transmisor.

2. Presione el botón " ■ " del transmisor y manténgalo presionado por más de 5 segundos. Una vez que el receptor detecte la frecuencia, el ventilador comenzará a funcionar automáticamente y funcionará durante 10 segundos. Si se instaló un kit de luz, la luz parpadeará dos veces.

NOTA: Durante la prueba de autocalibración, el control remoto no funcionará.

NOTA: La función de aprendizaje de frecuencia y la prueba de autocalibración conservarán la última frecuencia y calibración configuradas incluso cuando se apague la alimentación de CA. Si se cambia la frecuencia, la prueba de autocalibración se realizará nuevamente.

1. Posición de bloqueo: El motor de corriente continua cuenta con una protección integrada contra obstrucciones durante el funcionamiento. Si se produce una interrupción, el motor bloqueará su funcionamiento y desconectará la alimentación después de 30 segundos.

2. Protección contra sobrecarga de 95W: Cuando el receptor detecte que el consumo de potencia del motor supera los 95W, el receptor cortará la alimentación y el funcionamiento se detendrá de inmediato. Vuelva a encender la alimentación del receptor después de 5 segundos.

Los ajustes de velocidad o dirección de las aspas en clima calido o frio dependen de factores como el tamaño del cuarto, la altura del techo y la cantidad de ventiladores.

NOTA: Para cambiar el sentido de rotación de las aspas, el ventilador debe estar en modo de funcionamiento.

Clima Caliente: Una corriente de aire descendiente crea un efecto refrescante como se muestra en la Fig. 32. esto permite ajustar el aire acondicionado a un a temperatura mas alta sin que esto afecte su bienestar.

Clima Frio: Una corriente de aire ascendiente empuja el aire caliente del area del techo como se muestra en la Fig. 33. esto permite ajustar la calefaccion a una temperature mas baja sin que esto afecte su bienestar.

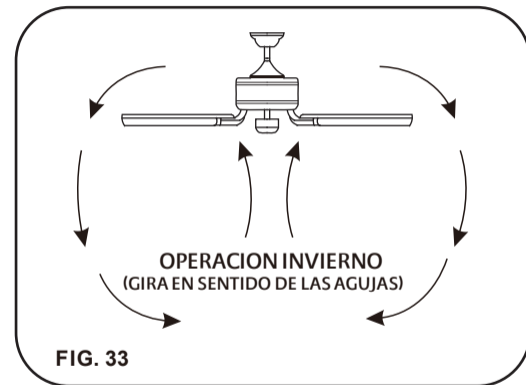
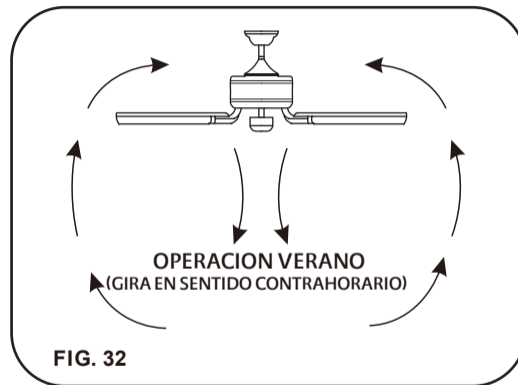

EMPAREJA TU VENTILADOR INTELIGENTE MATTER

Requisitos de emparejamiento:

- Finalice la instalación y compruebe todas las funciones del ventilador mediante el control remoto manual.
- Requiere conexión Wi-Fi de 2,4 GHz. Asegúrese de que su teléfono o tableta esté en la misma red que su centro doméstico Matter y que el Bluetooth esté habilitado en su dispositivo para el emparejamiento.
- Es necesario utilizar una aplicación compatible con Matter (como Apple Home, Amazon Alexa o Google Home) y un concentrador de hogar inteligente compatible con Matter (como Google Nest Hub, Amazon Echo, Apple HomePod o Apple TV).

Pasos de emparejamiento:

1. Abra la aplicación de hogar inteligente que haya seleccionado y añada un dispositivo nuevo siguiendo las indicaciones de la app.



Consulte aquí la Guía de Emparejamiento Matter de Minka Aire para conocer los detalles y soluciones de problemas.

2. Con el ventilador apagado, active el modo de emparejamiento manteniendo pulsado el botón de inversión ↺ en el control remoto manual. El ventilador emitirá un pitido para confirmar el ingreso al modo de emparejamiento y permanecerá en dicho modo durante 2 minutos, señalizado con pitidos intermitentes.
3. Cuando la aplicación lo solicite, escanee el código QR exclusivo de Matter del dispositivo, ubicado en el interior de la tapa de batería del control remoto (FIG 34), pegado en el receptor y también presente en la guía rápida de emparejamiento Matter incluida dentro de la caja.
4. Siga las indicaciones de la aplicación para finalizar el proceso de configuración.



FIG. 34



MANTENIMIENTO DE SU VENTILADOR

Las siguientes son sugerencias que le ayudaran en el mantenimiento de su ventilador.

1. Debido al movimiento natural del ventilador, es posible que algunas de las conexiones se aflojen o suelten. Revise las conexiones que sostienen el ventilador, las abrazaderas y aspas por lo menos dos veces al año. Asegurese que todas las conexiones siempre esten firmes y apretadas. (No es necesario bajar el ventilador del techo).
2. Limpie periodicamente su ventilador para que mantenga su apariencia de nuevo durante muchos años. No use agua para limpiarlo, esto puede danar el motor, las aspas o posiblemente pueda causar un cortocircuito.
3. Use solamente un cepillo suave o un trapo que no suelte pelusa para evitar que se dañe el terminado. El enchapado esta sellado con barniz para minimizar decoloracion, manchas o perdida de brillo.

4. No necesita aceitar su ventilador. El motor tiene baleros con lubricacion permanente.

5. Si su ventilador incluye pantallas de vidrio, limpielas usando agua tibia jabonosa y un trapo suave o una esponja. **NO SUMERJA EL VIDRIO EN AGUA CALIENTE, NO PONGA EL VIDRIO EN LA LAVADORA AUTOMATICA PARA LAVAR PLATOS.**

ADVERTENCIA
ASEGURESE QUE LA ENERGIA ELECTRICA ESTE
APAGADA ANTES DE INTENTAR HACER
QUALQUIER REPARACION. REFIERACE A LA
SECCION " CONEXIONES ELECTRICAS"

PROBLEMA

El ventilador no arranca

SOLUCIÓN

- Revise que el interruptor de la pared este prendido.
- Revise los interruptores o los fusibles.
- **RECUERDE:** Apagar la energía eléctrica. Las aspas deben de estar instaladas.
- Quite la cubierta y revise las conexiones eléctricas.
- Revise las conexiones del Transmisor de pared si esta incluido con su ventilador.
- **NOTA:** La distancia máxima para una recepción apropiada entre el receptor del ventilador y el transmisor son 40 pies. Asegurese que su ventilador sea instalado no mas de pies de distancia del transmisor.

PROBLEMA

El ventilador hace mucho ruido

SOLUCIÓN

- Permita un "periodo de gracia" de 24 horas. La mayoría de los ruidos asociados con un ventilador nuevo desaparecen durante este periodo.
- Revise que todos los tornillos del ensamblaje del motor esten apretados.
- Asegurese que la caja de distribución este firme y bien asegurada a la estructura del edificio. Si es necesario use los tornillos para madera incluidos para asegurar mas aun la caja de distribución.
- Asegurese que la abrazadera de montaje este firme y bien asegurada a la caja de distribución.

PROBLEMA

El ventilador tambalea

SOLUCIÓN

- **NOTA:** Todos los juegos de aspas están agrupados por peso. Debido a que las aspas hechas de madera o plástico varían en densidad, puede que el ventilador tiemble aunque las aspas tengan el mismo peso.
- Asegúrese que la caja de distribución esté firme y bien asegurada a la estructura del edificio. Si es necesario use los tornillos para madera incluidos para asegurar más aún la caja de distribución.
- Asegúrese que la abrazadera de montaje esté firme y bien asegurada a la caja de distribución.
- Si el juego de balanceo fue proporcionada siga las instrucciones que se incluyen con el juego para ayudar a corregir el balanceo excesivo.

PROBLEMA

El ventilador o lámpara se prenden repentinamente

SOLUCIÓN

- Esto es causado por interferencia, por favor, consulte la sección "Hay interferencia de las frecuencias" de medidas para cambiar la frecuencia.

PROBLEMA

Hay Interferencia de las frecuencias

SOLUCIÓN

1. Apague la energía a su ventilador de techo.
2. Utilice una herramienta pequeña para cambiar la frecuencia en el sistema de control.
3. Restablezca poder a la unidad.
Nota: Después de conectar la corriente, no oprima cualquier otro botón en el control antes de oprimir el botón "Stop", haciendo eso hará que el procedimiento fracase.
4. Dentro de los 60 segundos de girar el ventilador de alimentación de CA ON. Pulse el transmisor de la Botón "Stop" y mantenga el botón "Stop" de 5 segundos, El receptor.
5. Once ha detectado la frecuencia establecida, en la luz de tu ventilador si es aplicable a parpadear dos veces. (no hay ninguna indicación de si el ventilador no está equipado con una luz).
6. El receptor ha aprender la frecuencia que ha sido seleccionado en el transmisor Después de completar los pasos anteriores, debe ser capaz de funcionar el ventilador de techo y la luz. Si el ventilador no está respondiendo al transmisor, por favor, a su vez el poder hacia el receptor, y repetir el proceso.

PROBLEMA

No se conecta a la red WiFi doméstica.

SOLUCIÓN

Si tiene problemas para completar la conexión, primero asegúrese de contar con un centro doméstico inteligente actualizado y compatible con Matter, y de que esté conectado a la misma red WiFi de 2,4 GHz que el dispositivo que está utilizando para emparejar el ventilador de techo. Si necesita soporte adicional, visite www.minka.com/resources.html para consultar la Guía de Emparejamiento de Matter o comuníquese con el equipo de servicio al cliente de Minka para obtener ayuda.

Restablecimiento de WiFi

Si deseas borrar la configuración de WiFi de la aplicación para un ventilador específico, puedes hacerlo accediendo a la configuración de la aplicación y eliminando el dispositivo deseado. Esto borrará todas las configuraciones de WiFi guardadas en el dispositivo y te permitirá volver a conectarlo en otro lugar con nuevas configuraciones de WiFi.

ESPECIFICACIONES

17

Estas son medidas típicas. Su ventilador puede variar. Estas medidas no incluyen el amperaje o vatios que consumen la lámpara(s)

Para más información sobre su Ventilador de Minka Aire® escriba:

Tamaño del ventilador	Velocidad	Voltios	Amperios	Vatios	RPM	N.W.	G.W.	C.F.
60"	Baja	120	0.07	3.65	50	6.79 kgs	10.40 kgs	2.77'
	Más alta	120	0.28	33.09	109			

M
MINKA
AIRE

1860 Compton Ave, Corona CA 92881 • For Customer Assistance Call: 1-800-307-3267

RENDIMIENTO Y INFORMACIÓN DE ENERGÍA

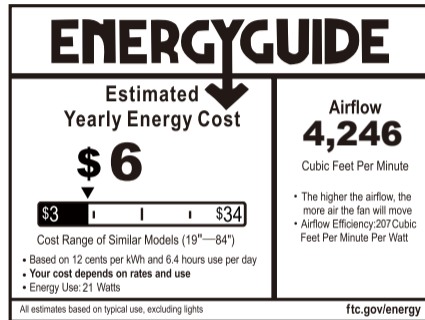

VELOCIDAD DE VENTILADOR	FLUJO DE AIRE(CFM)*	USO DE POTENCIA (vatios)	EFICIENCIA DE FLUJO DE AIRE(CFM/vatio)
Baja	2620	3.65	718
Alta	5682	33.09	172

El flujo de ventilador de techo se mide en pies cúbicos por minuto(CFM). El uso de potencia se mide en vatios. Para maximizar los ahorros de energía:

- Seleccione un ventilador con alta eficiencia de flujo(CFM/vatio).
- Use ENERGY STAR® - etiquetada iluminando en su ventilador.
- Recuerde a apagar su ventilador cuando sala de la habitación

*Medido de acuerdo con el método de ensayo de Estado Sólido aprobado por ENERGY STAR®

Para cualquier información adicional sobre su ventilador de Techo de Minka Aire por favor escriba a:



1860 Compton Ave, Corona CA 92881 • For Customer Assistance Call: 1-800-307-3267